

# **Bateria kuchenna**

## **Model EXPANDA**



**Dokument Gwarancji**  
**Instrukcja pielęgnacji i użytkowania**  
**Instrukcja montażu**

## Dokument Gwarancji

1. Gwarantem jest firma Promar, z siedzibą w Olsztynie (10-173) przy ul. Leśnej 10 lok. 79, posiadająca numer NIP 739-155-37-86 oraz numer REGON 510429731; [www.promar24.pl](http://www.promar24.pl)
2. Warunki gwarancji obowiązują wyłącznie dla wyrobów zakupionych i zamontowanych na terytorium Rzeczypospolitej Polskiej (terytorialny zasięg ochrony gwarancyjnej).
3. Gwarancja obejmuje wady fabryczne lub niesprawne działanie wynikłe w okresie gwarancyjnym z winy producenta. Gwarant zapewnia dokonanie bezpłatnej naprawy lub wymiany części a w przypadku niemożności naprawy wymianę całego produktu.
4. Chcąc skorzystać z uprawnień gwarancyjnych należy dokonać zgłoszenia naszemu Serwisowi Centralnemu na adres e-mail [reklamacje@giceepo.pl](mailto:reklamacje@giceepo.pl). Reklamację należy zgłosić w okresie nie dłuższym niż 1 miesiąc od chwili ujawnienia się wady. Warunkiem rozpatrzenia reklamacji jest przedłożenie kompletu dokumentów w postaci: kopii dowodu zakupu oraz karty gwarancyjnej wraz z podpisem Sprzedawcy i datą sprzedaży. Prawidłowe zgłoszenie reklamacyjne winno zawierać: nazwę produktu, dane teleadresowe zgłaszającego reklamację, krótki opis uszkodzenia, zdjęcie/skan dowodu zakupu baterii, opcjonalnie zdjęcie uszkodzenia lub całego produktu celem łatwiejszej i szybszej identyfikacji.
5. Termin ustosunkowania się do zgłoszenia reklamacyjnego wynosi 14 dni roboczych i liczony jest od daty zgłoszenia reklamacji. Gdy okoliczności reklamacji nie pozwalają na zakończenie postępowania reklamacyjnego w ww. terminie, wówczas decyzja zostanie podjęta po wyjaśnieniu wszelkich istotnych okoliczności reklamacji, o czym Uprawniony z Gwarancji zostanie poinformowany.
6. Świadczenia gwarancyjne będą wykonane w terminie do 14 dni od daty uznania zasadności zgłoszenia reklamacyjnego, nie później niż w terminie 28 dni od dostarczenia towaru do Serwisu. Serwis zastrzega sobie prawo do sposobu rozpatrzenia reklamacji.
7. Jeżeli Serwis nie uzna reklamacji, Urządzenie zostanie zwrócone Uprawnionemu z Gwarancji. W przypadku nieodebrania Urządzenia, odbiór będzie możliwy przez Uprawnionego z Gwarancji we własnym zakresie z magazynu Gwaranta, po uprzednim poinformowaniu Gwaranta. W przypadku braku odbioru w terminie 30 dni Uprawnionego z Gwarancji obciążać mogą uzasadnione i udokumentowane koszty magazynowania.
8. Zewnętrzne powierzchnie wyrobu winny być przez kupującego sprawdzone w miejscu dokonania zakupu. Reklamacje uszkodzeń powierzchni zewnętrznych produktu, zgłoszone po odebraniu lub zamontowaniu baterii, nie są objęte gwarancją.
9. Gwarancja nie obejmuje:
  - wad powierzchni wyrobu, które istniały w chwili zakupu i nie zostały zgłoszone sprzedawcy,
  - użytkowania niezgodnego lub niewłaściwego z instrukcją,
  - wad wynikłych z niewłaściwej lub niezgodnej z instrukcją konserwacji,
  - kosztów demontażu i ponownego montażu w przypadku stwierdzenia wady,
  - zniszczenia lub uszkodzenia spowodowane siłą wyższą,
  - uszkodzeń mechanicznych np. obicia, zarysowania,
  - uszkodzeń termicznych, chemicznych i wszystkich innych spowodowanych działaniem lub zaniechaniem użytkownika,
  - użytkowania niezgodnego z przeznaczeniem,
  - wad i uszkodzeń oraz ich następstw wynikłych z nieprawidłowego montażu,
  - dokonywania napraw lub przeróbek przez osoby inne niż mające upoważnienie Gwaranta
  - zastosowania nieoryginalnych części,
  - następstw naturalnego zużycia elementów podczas normalnej eksploatacji (np. uszczelek)
  - w przypadku wykonania montażu do instalacji wodnej bez wyposażenia w filtr centralny lub z pominięciem przyłączenia za pośrednictwem zaworów odcinających z filtrem siatkowym,
  - użytkowania w innych przypadkach niż w warunkach indywidualnego gospodarstwa domowego.
10. Gwarancją nie są objęte czynności przewidziane w trakcie eksploatacji takie jak bieżące konserwacje, czyszczenie czy odkamienianie, do których wykonania użytkownik jest zobowiązany we własnym zakresie i na własny koszt.
11. Okres gwarancji liczony jest od dnia, kiedy rzecz została kupującemu wydana.
12. Czas trwania Gwarancji:
13. -3 lata na bezawaryjną pracę ceramicznego regulatora wody oraz szczelność korpusu baterii
14. -2 lata na wszelkie pozostałe elementy (np. węże, wężyki, wylewki, uszczelki, komplety mocujące, podkładki itd. ) , w tym dekoracyjne powierzchnie chromowane i niechromowane baterii.

Gwarancja na sprzedany towar konsumpcyjny nie wyłącza, nie ogranicza ani nie zawiesza uprawnień wynikających z przepisów o rękojmi za wady rzeczy sprzedanej, a uprawnienia z niej wynikające mogą być realizowane niezależnie.

Wypełnia sprzedawca:

<b>Model baterii:</b>	<b>Sprzedawca :</b>
<b>Data sprzedaży i podpis Sprzedawcy:</b>	

Wypełnia Serwis:

<b>Data</b>	<b>Informacja o rozpatrzeniu zgłoszenia reklamacyjnego w ramach gwarancji</b>

### **Instrukcja pielęgnacji i użytkowania**

Aby utrzymać baterię w należyтым stanie estetycznym i technicznym nie należy dopuszczać do sytuacji mogących spowodować uszkodzenia mechaniczne, termiczne lub chemiczne.

1. Do czyszczenia nie stosować żadnych ostrych przedmiotów ani materiałów ściernych mogących powodować zarysowania lub inne uszkodzenia powierzchni.
2. Nie wolno używać agresywnych lub ścierających środków zawierających kwasy, rozpuszczalniki, chlor i pochodne oraz innych substancji żrących.
3. Okresowo zaleca się przeprowadzać czynności konserwacyjne, które powinny być wykonywane przez użytkownika we własnym zakresie (np. płukanie i czyszczenie aeratora, czyszczenie filtrów instalacji wodnej).
4. Powierzchnię baterii myć czystą wodą z dodatkiem delikatnych środków czyszczących nie powodujących rysowania powierzchni (mydła, płyny, żele), używając miękkiej gąbki lub ściereczki. Powierzchnie malowane są wrażliwe na agresywne środki rozpuszczające kamień, środki czyszczące zawierające kwasy i wybielacze oraz alkohol.
5. Każdorazowo po umyciu należy wytrzeć baterię do sucha, co ograniczy powstawanie osadu wapiennego z wody na jej powierzchni.
6. Regularnie stosować nieagresywne (np. ocet, kwas cytrynowy) środki usuwające osady wapienne, zanim ich warstwa spowoduje utratę walorów estetycznych (w zależności od jakości i twardości wody oraz częstotliwości użytkowania).

**W razie jakichkolwiek wątpliwości dotyczących montażu, użytkowania lub konserwacji produktu, nabywca winien zasięgnąć porady Serwisu Centralnego – telefon nr (22) 738 93 10.**

## Instrukcja montażu

### 1. Przed montażem

- **zaleca się zlecić montaż wykwalifikowanemu instalatorowi**
- należy uważnie zapoznać się z instrukcją montażu, pielęgnacji i gwarancją
- należy sprawdzić czy produkt nie jest uszkodzony oraz czy posiada wszystkie oryginalne elementy montażowe i czy są one właściwe dla danego modelu (zgodnie z rysunkami)
- przed montażem baterii należy wypłukać instalację wodną celem usunięcia ewentualnych zanieczyszczeń stałych (na przykład po pracach hydraulicznych), które mogą być przyczyną uszkodzenia baterii
- należy pamiętać o zachowaniu należnych środków bezpieczeństwa

### 2. W trakcie montażu

- potrzebne narzędzia – klucz płaski 9 mm, klucz płaski 19 mm
- baterię należy montować tylko za pomocą oryginalnych elementów do niej dołączonych
- wszystkie połączenia muszą być dokładnie sprawdzane (szczelność i prawidłowość)
- wszelkie nieprawidłowości muszą być usunięte przed dopuszczeniem baterii do użytkowania
- wężyki zainstalowane do baterii, po połączeniu z zaworami kątowymi, nie mogą być naprężone
- **UWAGA WAŻNE - wężyki przyłączeniowe doprowadzające wodę, wkręca się do baterii RĘCZNIE**

### 3. Zestawienie części (rysunek nr 1)

- |                        |                       |
|------------------------|-----------------------|
| 1. Dźwignia            | 9. Zestaw mocujący    |
| 2. Pierścień ozdobny   | 10. Wężyk redukcyjny  |
| 3. Pierścień dociskowy | 11. Wąż prysznicowy   |
| 4. Głowica             | 12. Obciążnik         |
| 5. Korpus              | 13. Wężyki zasilające |
| 6. Słuchawka           |                       |
| 7. Aerator             |                       |
| 8. Pierścień podstawy  |                       |

### 4. Montaż baterii

1. Umieścić na baterii pierścień podstawy z podkładką (8) zgodnie z rysunkiem nr 2.
2. Umieścić baterię w zlewozmywaku.
3. **RĘCZNIE** wkręcić wężyki zasilające / przyłączeniowe (13) do gniazd w baterii, wkręcić wężyk redukcyjny (10).
4. Założyć kolejno pierścienie zgodnie z rysunkiem nr 3 i przykręcić zestawem mocującym (9), (klucz płaski 9 mm)
5. Wąż prysznicowy (11) podłączyć do wężyka redukcyjnego (10) i zamocować obciążnik (12).
6. Wężyki zasilające / przyłączeniowe (13) podłączyć do zaworów kątowych instalacji wodnej (klucz płaski 19)
7. Dokładnie sprawdzić szczelność i poprawność montażu.

Rysunek nr 1

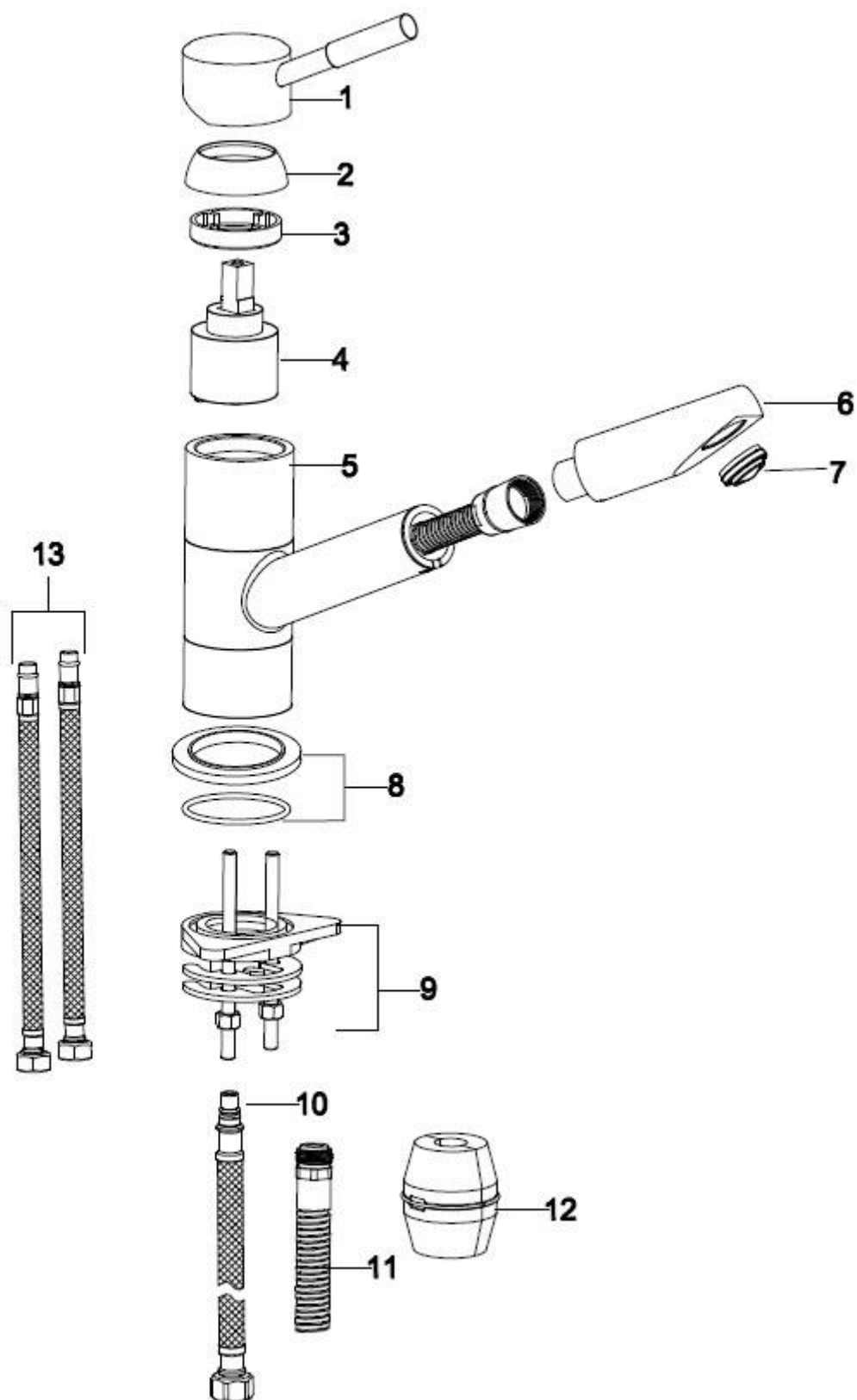

Rysunek nr 2

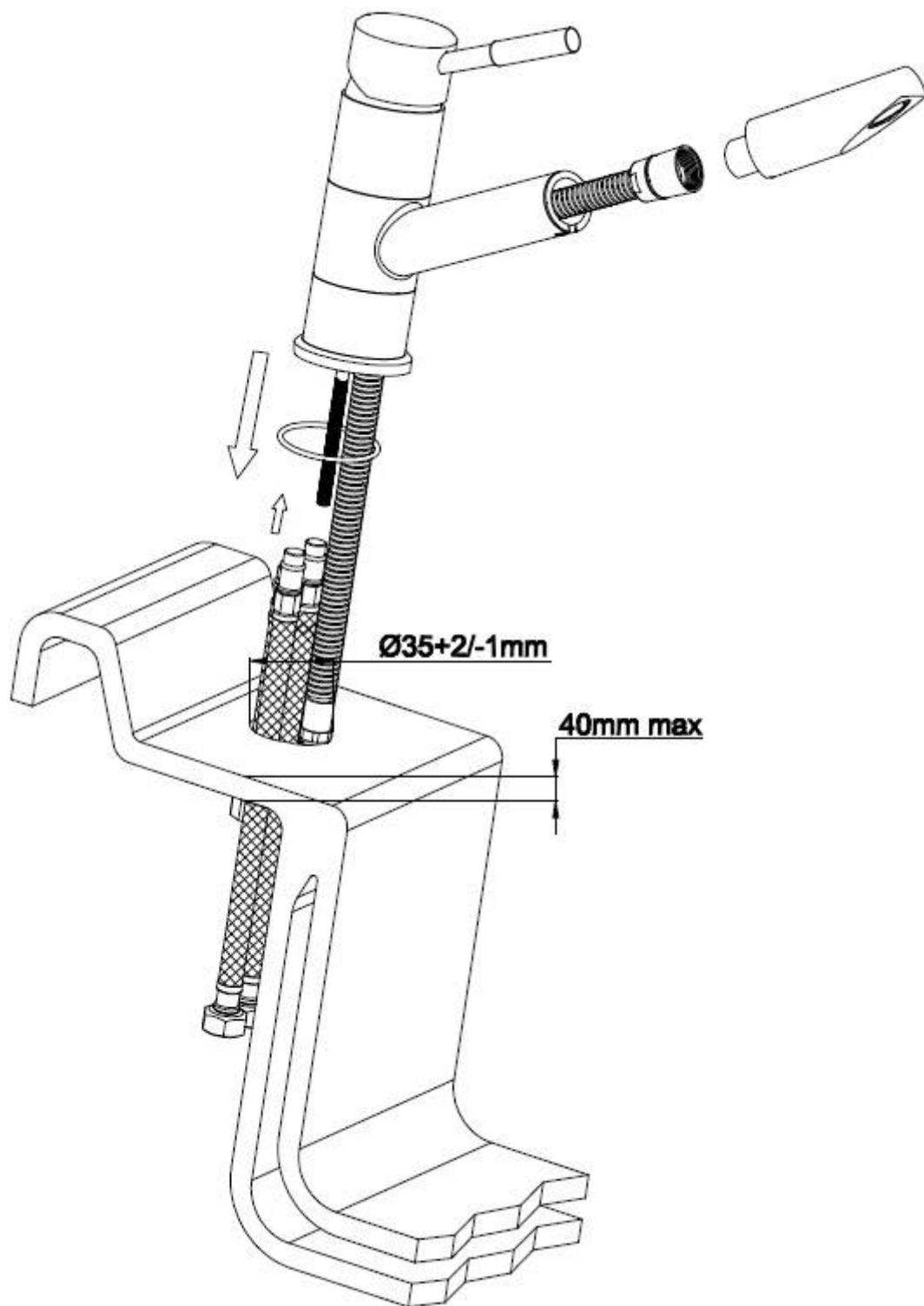

Rysunek nr 3

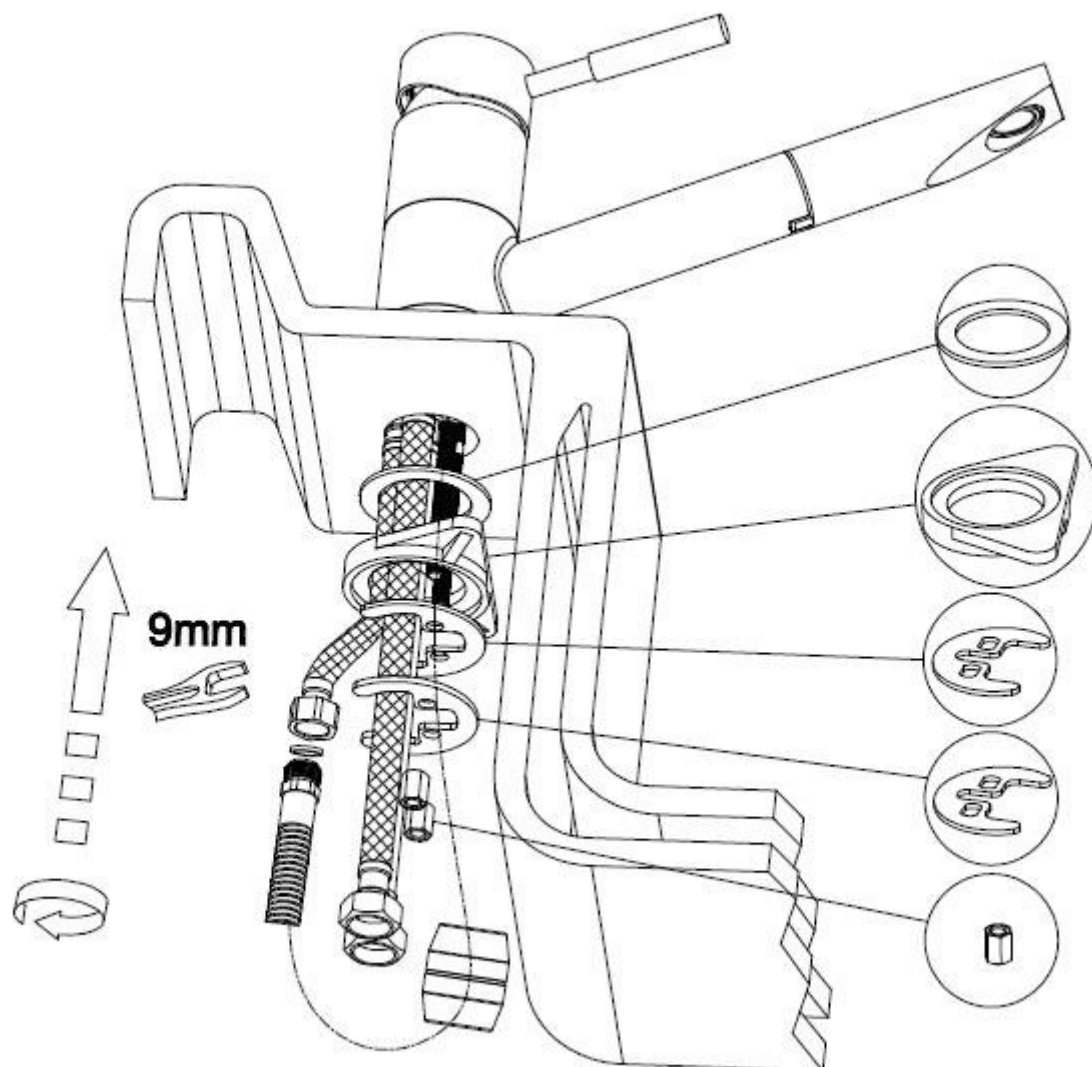

Rysunek nr 4

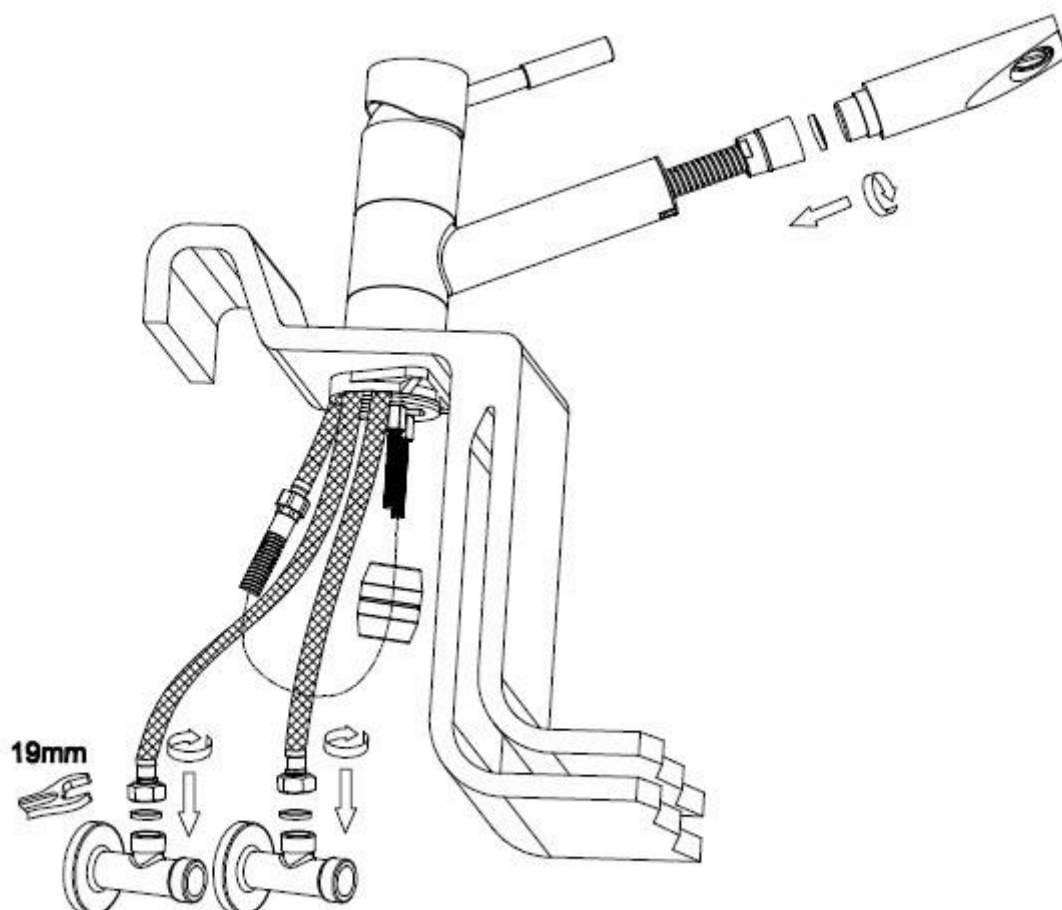



Rysunek nr 5

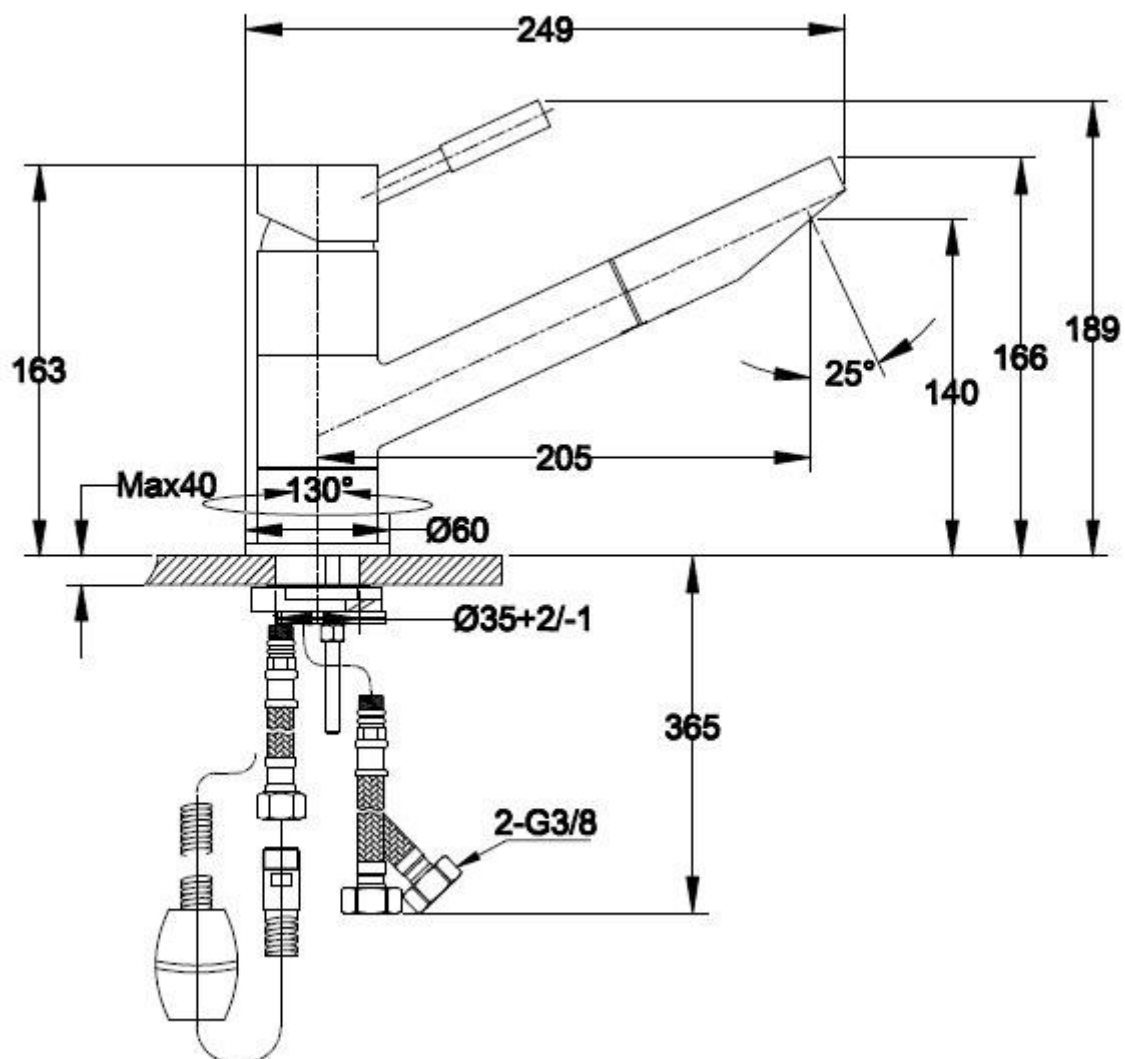

**PROMAR, ul. Leśna 10/79, 10-173 Olsztyn  
e-mail: [biuro@promar24.pl](mailto:biuro@promar24.pl)**